

звіт діяльності за 2025 рік.

 місто
ребут

 місто
ребут



ГО «місто.ребут» — це урбаністична громадська організація з Луцька, яка досліджує міський простір та формує візії його розвитку, проектує публічні простори, консультує бізнес, ОМС та громаду.

ГО має на меті об'єднувати людей аби разом піклуватися про місто та розкривати його потенціал.

Так ми сформулювали свою роль у 2025 році. На неї ми опиралися, коли окреслювали відповідальність та формували довгострокові цілі.

комада ГО «місто.ребут»





2025 рік став роком росту.

Міське середовище, особливо у стані війни, пропонує громадськості безліч викликів, і наша команда приймала рішення відповідати на них.

Пріоритетність напрямків нашої діяльності часто оцінюється через призму актуальності: на часі це, чи ні. Результати ініціатив часто могли оцінюватися як мало значущі, адже "концепції" – це ще не готові тверді проєкти.

Проте, завдяки помітній хаотичності у наших кроках ми змогли краще налаштувати фокус, навчилися раціональніше розподіляти ресурси та починаємо реально вимірювати вплив.

Екскурсія креативним хабом Luchanka в межах «нульового дня» літературного фестивалю «Фронтера».





партисипація із місцевими мешканцями
в рамках події «День сусіда»

Набутий досвід та реальні кейси, описані у цьому звіті, стали основою для наступних послідовних кроків, з чітким фокусом та напрямками діяльності, у яких ми зможемо на максимум проявити свою компетенцію та забезпечити сталість уже розпочатих проєктів та ініціатив.

Ключовими принципами роботи у 2025 році стали:

- відкритість результатів і процесів;
- партисипація та робота з громадами;
- фокус на довгу перспективу, а не швидкі рішення;
- сталі якісні зміни міського простору через сучасні інструменти та співдію.



За межами міста.



Розквіт «Спільноти — серце міських перетворень»
Проект у Підгайцівській громаді

Саме у 2025 році діяльність організації вийшла за межі Луцька.



Регіональний проект
«Полісся. Перезавантаження:
створення економічної спільноти»



**Напрями роботи
та результати.**



1. Міський дизайн-код

Мета напряму:

меншення візуального шуму
в місті Луцьк.

процес демонтажу вивісок на будівлі колишнього Укртелекому,
реалізованого за рекомендацій експертів «місто.ребут»



Результати (міський дизайн-код).

Розроблено публічний документ «Принципи розміщення вивісок» на колишній будівлі АТС (вул. Лесі Українки, 52)». Документ демонструє, як локальний кейс може стати основою для оновлення чинного «Порядку розміщення вивісок» Луцької міської ради.



схема розміщення вивісок на північно-західній частині фасаду

Проведено інформаційну кампанію з популяризації **міського дизайн-коду** — 89 публікацій, спрямованих на пояснення його ролі як інструменту впорядкування середовища, демонстрацію наслідків хаотичних вивісок та роз'яснення переваг оновлення правил для бізнесу й міста.



публікації в інстаграм ГО «місто.ребут» на тему дизайн-коду.



У межах YouTube-формату «Урбантерапія», де урбаніст простими словами пояснює складні принципи міського розвитку, вийшла окрема серія про дизайн-код; подивитися можна тут.

УРБАНТЕРАПІЯ



ДИЗАЙН-КОД

Проведено у співорганізації **офлайн-подію** присвячену **дизайн-коду міста** із залученням близько 70 учасників у форматі Urban Talks, який є платформою для відкритого діалогу між експертами, муніципалітетом та громадою.



Проведена **консультаційна діяльність**, надані рекомендації по дизайн-коду для місцевого бізнесу.



схема розміщення вивісок для закладу «Бріош» (проект не дійшов до стадії реалізації)



схема розміщення вивісок для закладу «Сімейна пекарня».





2. Місто для всіх/ безбар'єрність.

Мета напряму:

Інтеграція принципів
безбар'єрності у публічні
простори та культурні події.

фото: літературний фестиваль «Фронтера» 2025



Результати

(місто для всіх / безбар'єрність).

Партнерство з Літературною платформою «Фронтера» в рамках фестивалю. Консультування щодо:

- інклюзивної кімнати для батьків з дітьми;
- ярмаркової зони;
- навігації та доступності території фестивалю.



кімната батьків і дитини, реалізована за рекомендацій ГО «місто.ребут».



Розроблено та презентовано практичний посібник «Доступність на практиці» — для організаторів культурних подій.

Public Facility Sample Layout
10'x5' Wellness Room Unit

1. chair
2. coat hooks
3. baby changing table
4. paper towel dispenser (trash can underneath)
5. sink (cold and hot water dispenser)
6. stroller storage
7. electrical outlet (above the counter)
8. counter for pump
9. door for privacy
10. full length mirror (at back of the door)

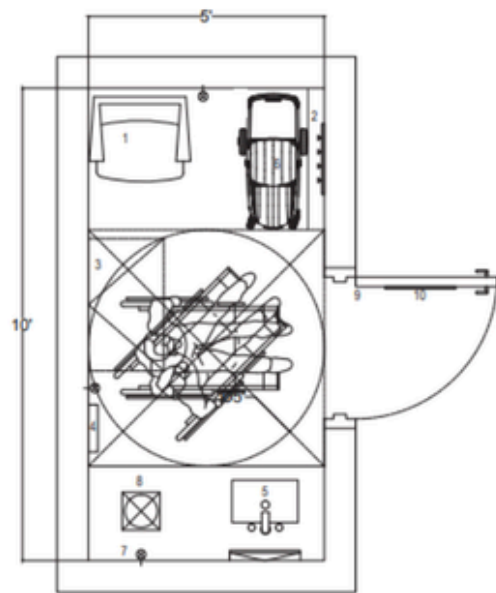

2-1 plan



2-2 perspective



події, на яких презентували посібник:

- Urban Talks «Як зробити подію без бар'єрів». спільно з Літературною платформою «Фронтера» та Urban Vision Lutsk (16.10)
- Онлайн-воркшоп від «House of Europe» спільно з «British Council» (24.11)





3. Зелені зони та природо- орієнтовані простори

Мета напрямку:

Розвиток природоорієнтованих рішень і зелених просторів через дослідження та участь громад.

воркшоп Urban Vision Lutsk, польове дослідження території майбутнього парку по вул. Набережна у Луцьку



Результати

(Зелені зони та природо-орієнтовані простори).

Концепт-проект парку Набережної (Луцьк).
Презентовано концепцію парку Набережної (лютий 2025). Метою проекту стало об'єднання ідей містян та нашого бачення у пропозицію від громадськості по розвитку території, не лише у контексті гранту «Дике життя у великому місті».





Концепція базується на інтерв'ю міських спільнот, результатах воркшопу від Urban Vision Lutsk, аналітиці та експертизі урбаністів ГО «місто.ребут» спільно із об'єднанням студентів архітекторів «Асиметрик».

Протягом року команда здійснювала моніторинг реалізації елементів, що фінансуються в межах гранту «Дике життя у великому місті», з метою збереження початкових принципів.

фото: презентація концепції оновленої набережної



**Екопарк у долині річок
Топілля та Стир (Підгайці).**

Спільно з Підгайцівською молодіжною радою ми подали **ідею створення концепції екопарку** до програми Rozkvit «Спільноти — серце міських перетворень» і стали одними з трьох переможців. У межах програми було проведено екологічне дослідження території та воркшопи із громадою.





Також команда долучилась до навчального воркшопу у Львові та поїздки в Амстердам, присвяченої обміну досвідом роботи зі спільнотами, який ліг в основу практичного документу Toolkit for Participation. Результатом стала концепція екопарку, яку ми представили на УкрУрбанФорум та під час презентації від Ro3kvit у Києві.

У рамках проєкту:

- Проведено екологічну оцінку території.
- Організовано низку партисипативних заходів та мандрівних експедицій з мешканцями громади та окремими спільнотами.
- Розроблено концепцію Екопарку та описано реалістичні подальші кроки на рівні муніципалітету та залученості громади.

Фото: презентація проєктів громад програми "Серце міських перетворень" у м. Київ





4. Просторові концепції та управління історичними територіями

*Територія біля Дзвіниці (Старе місто Луцька)

Мета напрямку:

Робота з просторовою пам'яттю та управлінням історичними територіями, а не благоустрій у класичному розумінні на замовлення Управління туризму та промоції міста Луцької міської ради.

джерело: візуалізація концепції скверу біля Дзвіниці





джерело: візуалізація концепції скверу біля дзвіниці





джерело: візуалізація концепції скверу біля дзвіниці





Результати

(Просторові концепції та управління історичними територіями).

У рамках напрямку:

- Проведено дослідження території спільно з Управлінням туризму та промоції ЛМР.
- Організовано «День сусіда» (28 серпня 2025) для збору спогадів та інформації про потреби місцевих мешканців.
- Сформовано основу для подальших просторових рішень, що враховують історичний контекст і щоденне користування.
- Підготовка та публічна презентація концепції простору біля Дзвіниці. Відвідуваність події – більше 50 осіб, серед яких: студенти, місцеві мешканці, представники муніципалітету, місцеві підприємці.

джерело: презентація концепції скверу біля дзвіниці





5. Освіта, події та спільноти.

Мета напрямку:

поширення урбаністичних знань, розвиток міських спільнот і підсилення участі людей у змінах через освітні формати, публічні події та партнерства.

фото: Lviv Urban Forum 2025





Результати

(Освіта, події та спільноти).

Lviv Urban Forum 2025 — інформаційне партнерство:

- Записано 7,5 годин лекцій, які стали основою інформативних дописів у форматі репортажу та рефлексій на підняті спікерами теми.
- Взято 14 інтерв'ю, які ми об'єднали в один формат відео та поспілкувалися з мешканцями різних міст України та Європи.
- Відзнято та опубліковано окремий широкий репортажний формат на YouTube.

фото: Lviv Urban Forum 2025



Український урбаністичний форум 2025. Інформаційне партнерство.

- Презентація концепції Екопарку в Підгайцях;
- Екскурсія «Пошук міської ідентичності»;
- Публічний діалог з архітектором Йоганнесом Товаттом.





Менторство освітньої програми «Урбанрух» для молоді та локальних ініціатив.

У межах менторства освітньої програми «Урбанрух» команда з Луцька (ГО «Молодіжний центр Волині») увійшла до п'ятірки фіналістів четвертої хвилі програми «У міста є Я» серед 17 команд з України.

За підтримки менторського супроводу молодь розробила проєкт оновлення простору поблизу скульптури слоника з концепцією пет-френдлі території (благоустрій, кільцева лавка, багаторічні рослини, інтеграція QR-коду з історією місця та посиланням на підтримку притулку для тварин).

Команда представила проєкт на Всеукраїнському форумі Урбанруху 2025 у Львові, де змагались за мінігрант на реалізацію ідеї у своєму місті.

фото: Публічна презентація проєктів осередків "Урбанрух 2025", команда з Луцька





6. Консультативна діяльність

Мета напряму:

Підвищення якості міських просторів через експертні консультації у сферах інклюзії, дизайн-коду та просторового планування для муніципалітетів, бізнесу та культурних інституцій.

джерело: візуалізація оновлення вхідної зони бібліотеки Олени Пчілки





до

Результати (Консультативна діяльність).

Тактичне оновлення вхідного простору Волинської обласної універсальної наукової бібліотеки імені Олени Пчілки, вул. Шопена, 11

До 80-річчя Волинської обласної наукової бібліотеки імені Олени Пчілки реалізовано тактичне оновлення вхідної зони без капітального ремонту — через дослідження користувацького досвіду, просторовий аналіз та цифрове моделювання.

Демонтовано громіздкий гардероб, оптимізовано логіку руху, створено єдину рецепцію, облаштовано зону очікування та переосмислено розташування бюсту Олени Пчілки, що зробило простір відкритішим, функціональнішим і візуально легшим.

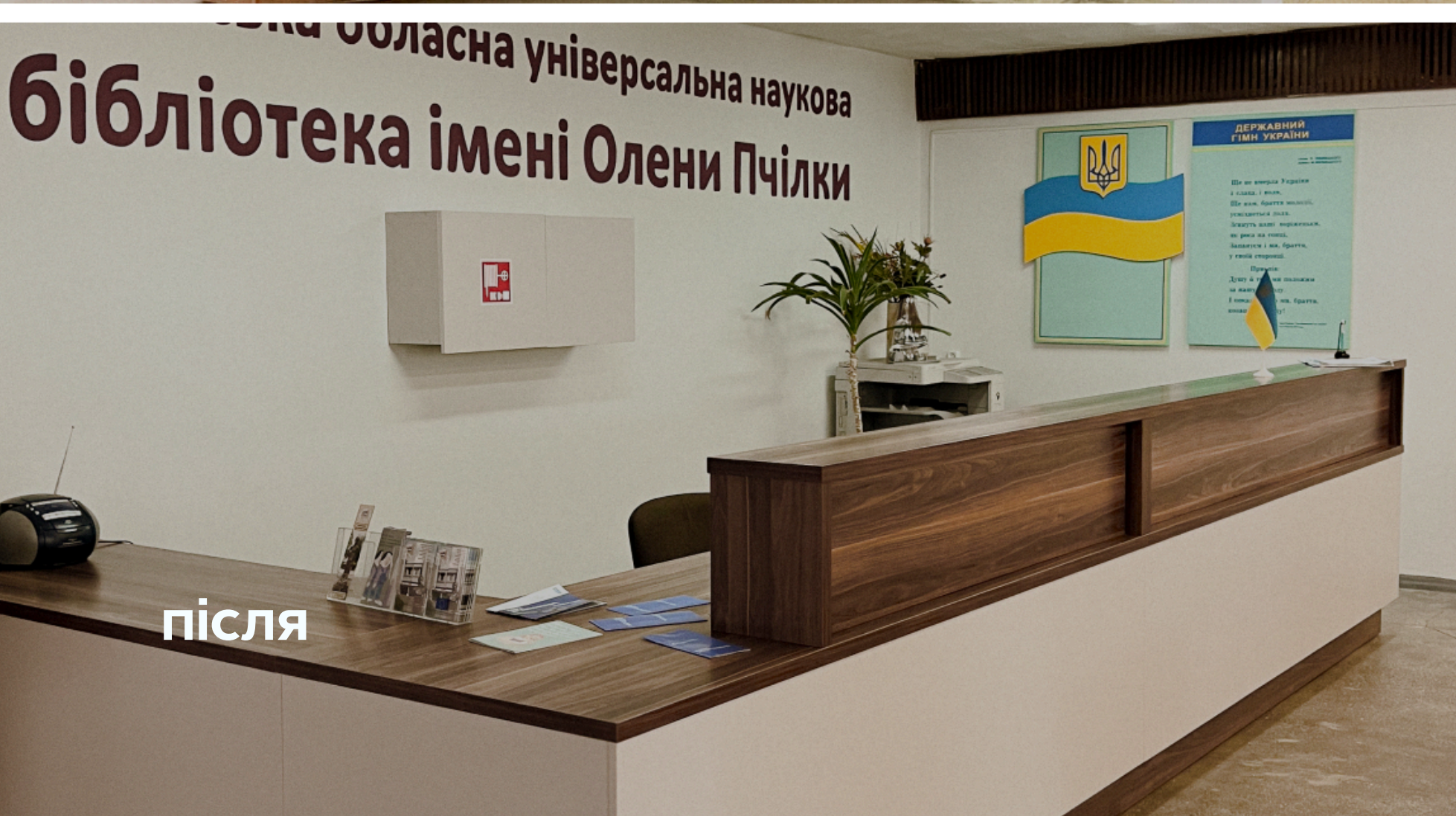

після





7. Регіональний масштаб

Полісся.Перезавантаження: створення економічної спільноти.

У 2025 році ГО «місто.ребут» вийшла на новий рівень взаємодії з донорами, ставши головним партнером проєкту «Полісся.Перезавантаження» у межах програми UCORD: Кластери відродження.

фото: процес зйомки сюжету про Валентину Зусько - народну майстриню України (Любешівська громада)





Результати (Регіональний масштаб).

- старт міжсекторального грантового проєкту тривалістю 17 місяців;
- робота з 34 громадами Волинського Полісся;
- понад 11 експедицій і 8 подій за перше півріччя;
- партнерства з Дія.Бізнес та misto.media.
- партнерства з трьома громадами Волинського Полісся: Шацька, Турійська та Любешівська.

Цей проєкт став першим досвідом залучення великого міжнародного гранту та роботи з комплексними регіональними програмами.

фото: процес зйомок Дмитра Березюка – майстра з виготовлення традиційних музичних інструментів





фото: вokrшоп з формування дорожньої мапи розвитку Волинського Полісся.



фото: герої сюжетів про культуру та бізнес Волинського Полісся





ПОЛІССЯ.
ПЕРЕЗАВАНТАЖЕННЯ

КАТАЛОГ
ВИРОБНИЦТВА, РЕМЕСЛА
ТА СЕРВІСИ ВОЛИНСЬКОГО
ПОЛІССЯ.

ПОЛІССЯ.
ПЕРЕЗАВАНТАЖЕННЯ

КАТАЛОГ
ВИРОБ
ТА СЕР
ПОЛІ

ПОЛІССЯ.
ПЕРЕЗАВАНТАЖЕННЯ

КАТАЛОГ
АРХІТЕКТУРНА
ТА КУЛЬТУРНА СПАДЩИНА
ВОЛИНСЬКОГО ПОЛІССЯ.

каталог створений на основі дослідження культури
Волинського Полісся

Фінанси

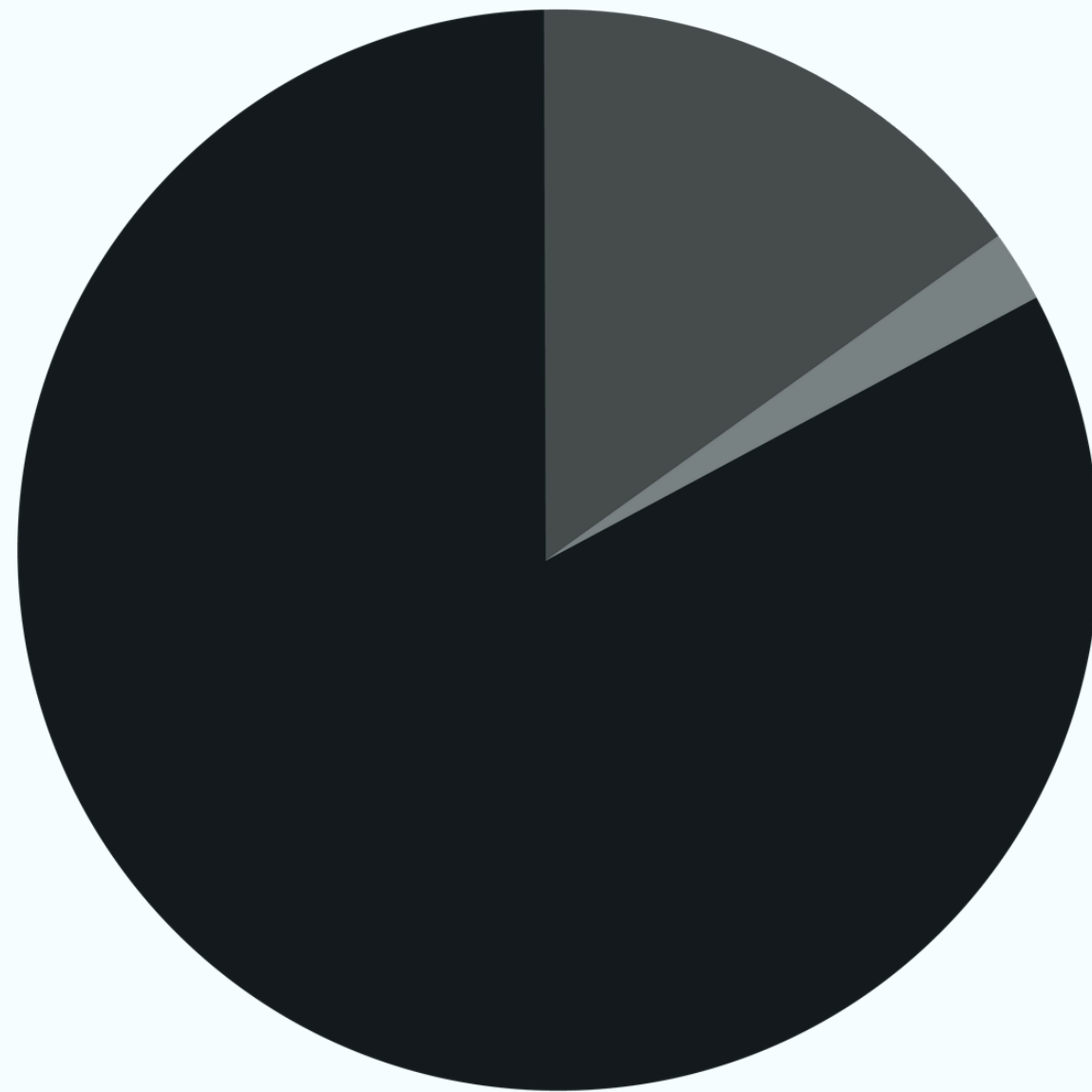

Тип надходжень.

- Грантове фінансування: 2 704 807,02 грн
- Благодійні внески: 402 610,00 грн
- Інше: 65 737,86 грн

Загалом: 3 173 154,88 грн

Витрати по програмах

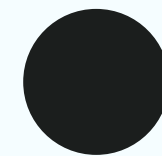
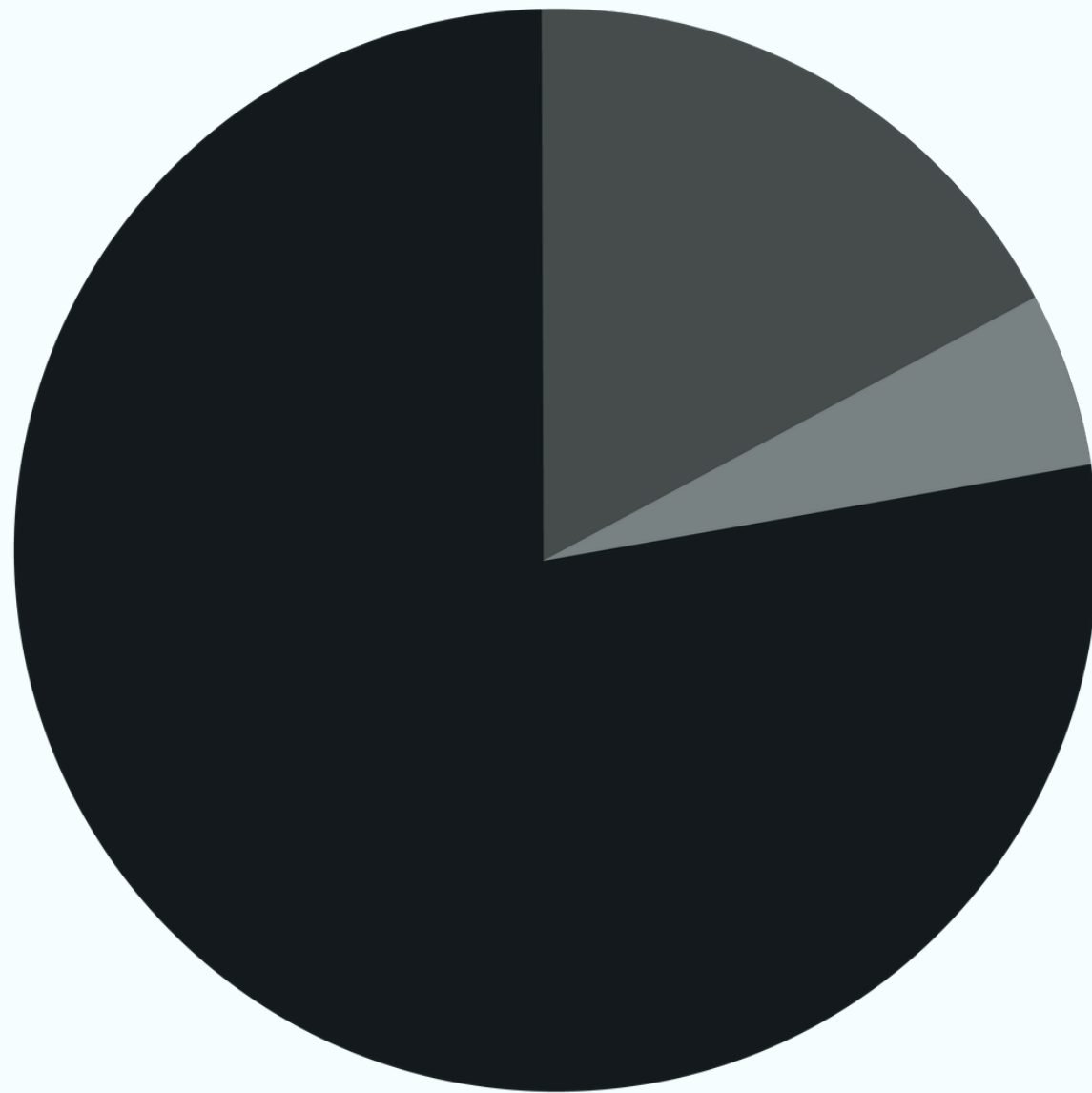

Полісся.Перезавантаження: 2 063 901,28 грн

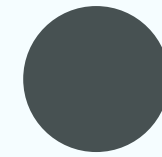

Підгайці Екопарк: 201 732,45 грн

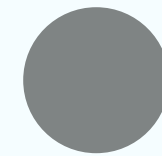

Адміністративні витрати та інституційний розвиток: 368 329,34 грн

Загалом: 2 633 963,07 грн

Плани на 2026 рік.

2026 рік стане етапом переходу від розробки концепцій до їх практичної реалізації та закріплення в міських процесах. Якщо у 2025 році ми формували рамки, тестували підходи й напрацьовували кейси, то у 2026 зосереджуємося на їх впровадженні та масштабуванні.



колаж будівлі на перетині вул. Кривий вал та Лесі Українки з ориганільним фасадом, існуючою рекламою та без неї



Міський дизайн-код.



Основну увагу буде зосереджено на інтеграції напрацьованих рішень у міські механізми. Після створення локальних кейсів та публічного обговорення теми у 2026 році акцент — на впровадженні оновлених правил і механізмів погодження та контролю розміщення вивісок, а також на системній роботі з бізнесом і муніципалітетом.

Публічні простори та зелені зони.



У 2025 році були розроблені концепції (Набережна, Екопарк у Підгайцях, територія біля Дзвіниці). У 2026 році фокус зміщується на їх інтеграцію в муніципальні програми та підтримку перших кроків реалізації разом із громадами.

фото: приклад пішохідних стежок із концепції екопарку в долині річок Стир і Топілля



Безбар'єрність.



Після консультаційної роботи з культурними подіями та створення практичного посібника, у 2026 році увага буде зосереджена на поширенні напрацьованих інструментів та поступовій інтеграції принципів універсального дизайну у локальні процеси та простори.

фото: Міжнародний літературний фестиваль «Фронтера»



Освіта та спільноти.



Освітні формати, запущені у попередні роки, розвиватимуться як регулярна платформа для професійного обговорення міського розвитку.

Завдання — формування середовища активних мешканців і молодих фахівців, здатних долучатися до трансформації міста.

джерело: Професійна спільнота та містяни на «Міському чаюванні»
Грудень, 2025



Партнери





ЛУЦЬКА МІСЬКА РАДА
УПРАВЛІННЯ
ТУРИЗМУ ТА ПРОМОЦІЇ МІСТА

URBAN
VISION
LUTSK



rozkvit



Бізнес

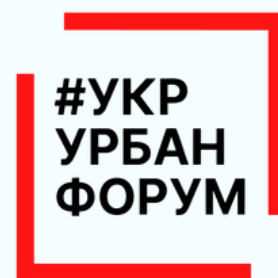

АБО
АБО

FRONTERA

I-I misto.media

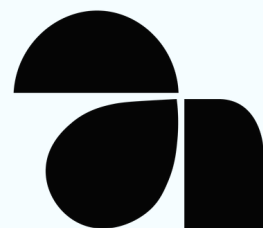

HOUSE
OF
EUROPE



Schweizerische Eidgenossenschaft
Confédération suisse
Confederazione Svizzera
Confederaziun svizra

Swiss Confederation
Швейцарська Конфедерація

NIRAS

ne:urban



Молодіжна рада при
Підгайцівській сільській раді





місто ↔ ребут

Контактні дані
для подальших
консультацій:

[misto.reboot@
gmail.com](mailto:misto.reboot@gmail.com)

+38 050 017 95 67

[наші соцмережі](#)